

MODÈLE 7360 : DESCRIPTIF

Outil de sablage interne 12" (300 mm) - 36" (900mm) Ensemble complet inclus. deux ensembles de jambes (courtes 12" - 20" et longues 24" - 36"), 2 buses Dia. 6,5 mm B4C (carbure de bore), prêt à fonctionner.

DONNÉES TECHNIQUES

Diamètre Min. du tuyau	12" (300mm)
Diamètre Max. du tuyau	36" (900mm)
Max. pression de travail	10 bar
Air moteur Max. pression	7 bar
Air moteur min. capacité	0.5 m3/min
raccordement	Sandblast coupling
Entrée d'air moteur	Plug nipple DN 7,2
Diamètre de buse	6.5mm
Poids	8 kg (in box)

ASSEMBLAGE

1	Tête de sablage
2	Buse de sablage
3	Jambe
4	Support A
5	Support B
6	Bouchon
7	Air moteur connexion
8	Manchon nylon
9	Raccord de sablage
10	Moteur à air
11	Engrenage

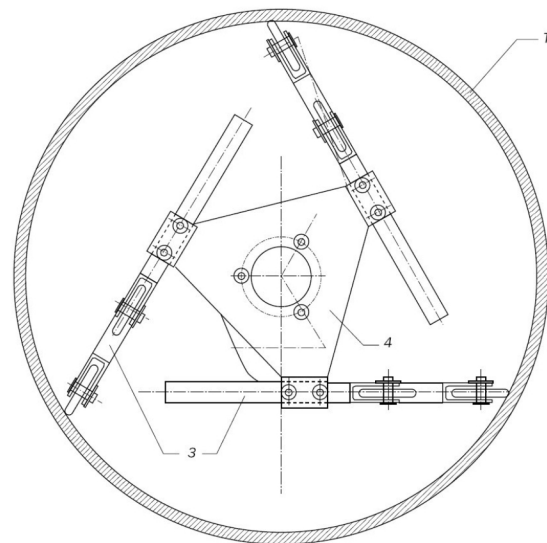
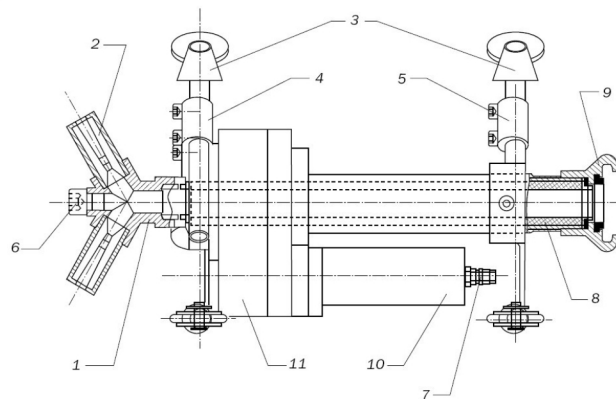

Tube (non inclus)

CONSUMMATION D'AIR (m³/min.) à 8 bar de pression.

Buses	Longueur chariot	Avec buse neuve	Avec buse usée
5	Court : 12" (300 mm) – 20" (500 mm)	6	8
6.5	Court : 12" (300 mm) – 20" (500 mm)	8	12
8	Long : 24" (600 mm) – 36" (900 mm)	12	16
9.5	Long : 24" (600 mm) – 36" (900 mm)	16	20