

1820. SABLEUSE TRANSPORTABLE ET EMOUS DE SABLAGE

La Sableuse transportable est un outil compact de sablage en circuit fermé. Elle est livrée avec ses embouts de sablage. La Sableuse transportable nécessite 2,5 m³/min d'air à 6 bar. L'abrasif est stocké dans la trémie conique. La tête est réglable et pivote. Les poussières d'abrasif sont aspirées et dirigées vers le sac à déchets en coton. Permet un décapage d'environ 30 mm de largeur en une passe. L'abrasif recommandé est la grenaille.

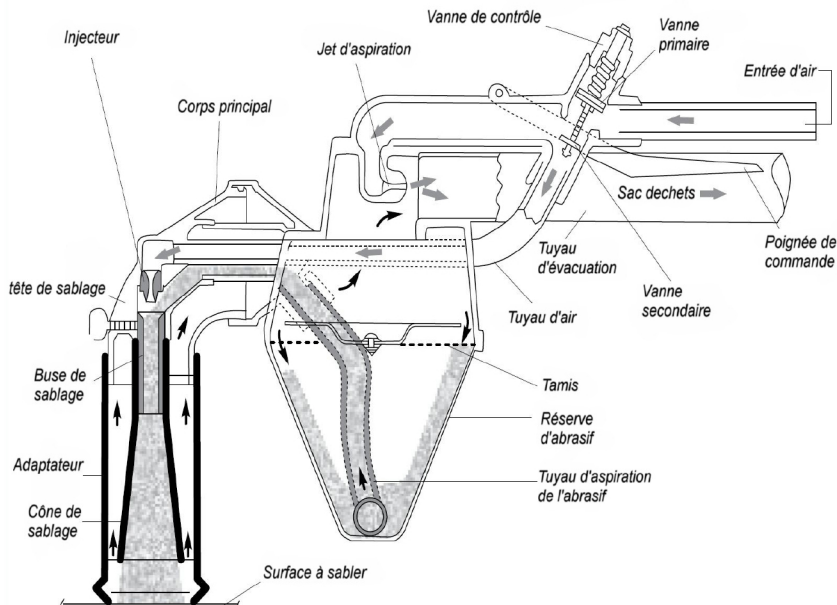

DONNÉES TECHNIQUES

Max. Pression de service, bar	6
Diamètre tuyau alimentation en air, mm	19
Abrasifs, mm	0,15 à 0,40
Diamètre buse, mm	9
Poids, kg	3

CONSOMMATION D'AIR (m³/min.)

bar	4,2	5,2	6,1
m ³ /min	1,7	2	2,6